

En casa la diversión no se corta,
se recorta.

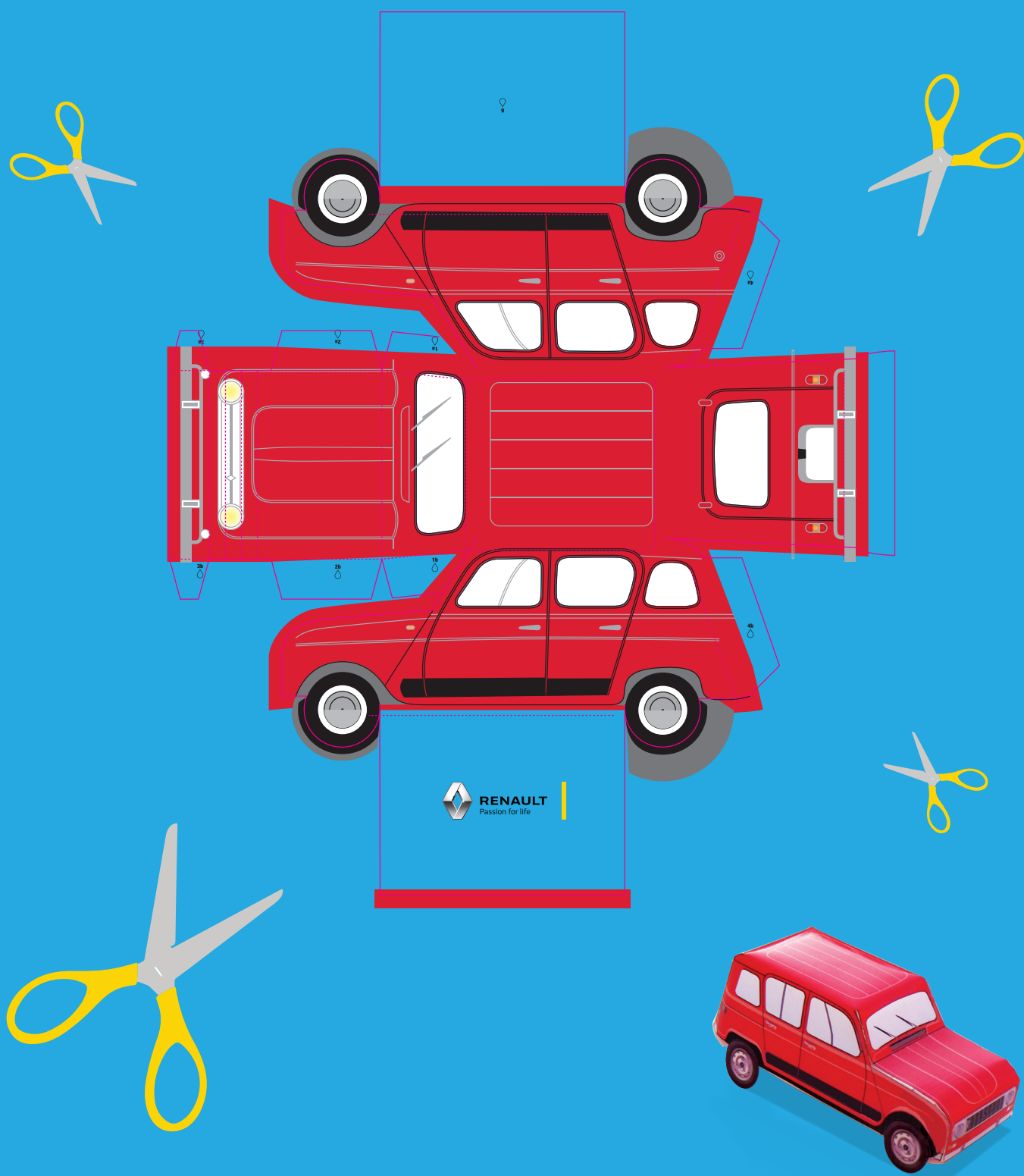

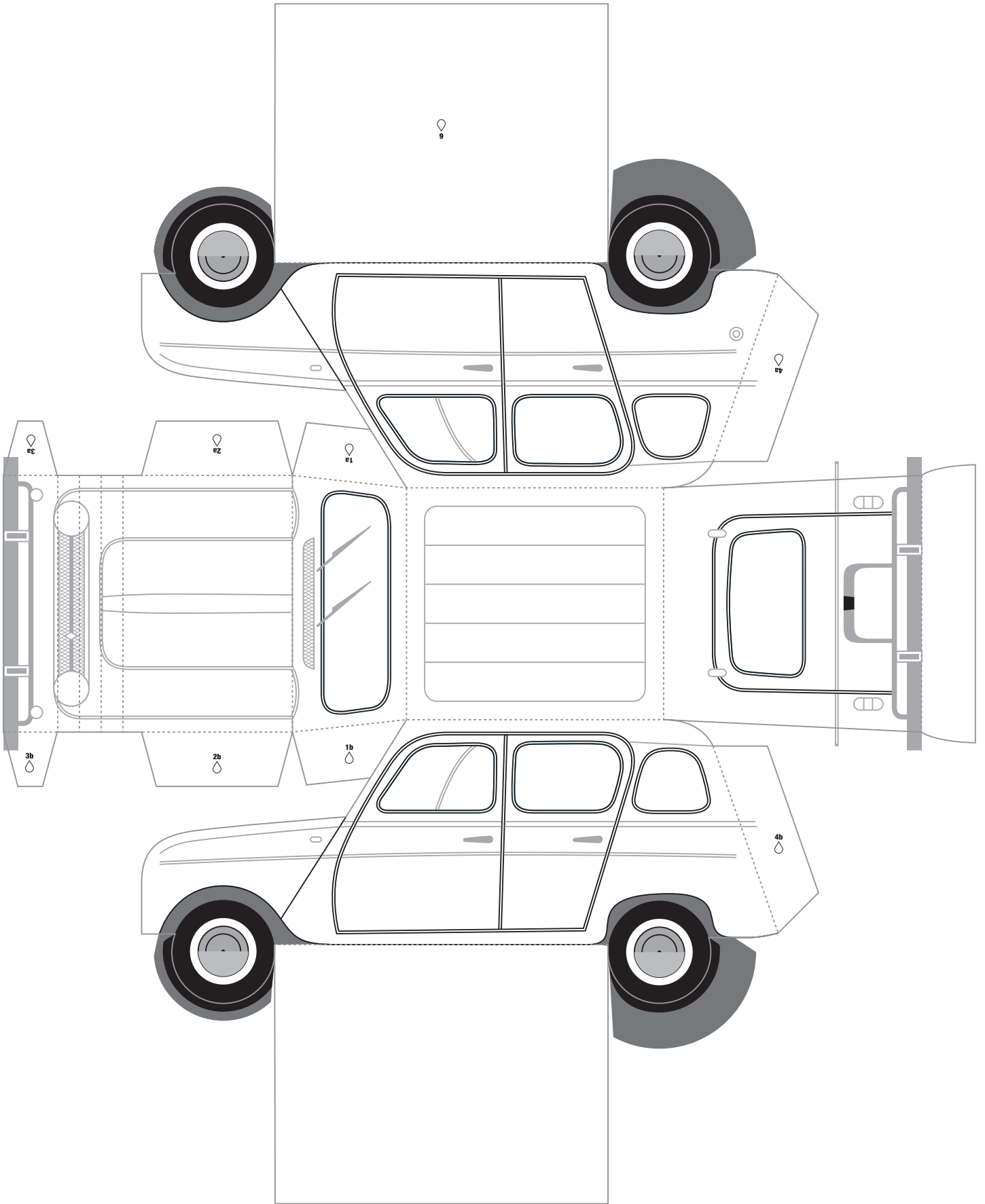

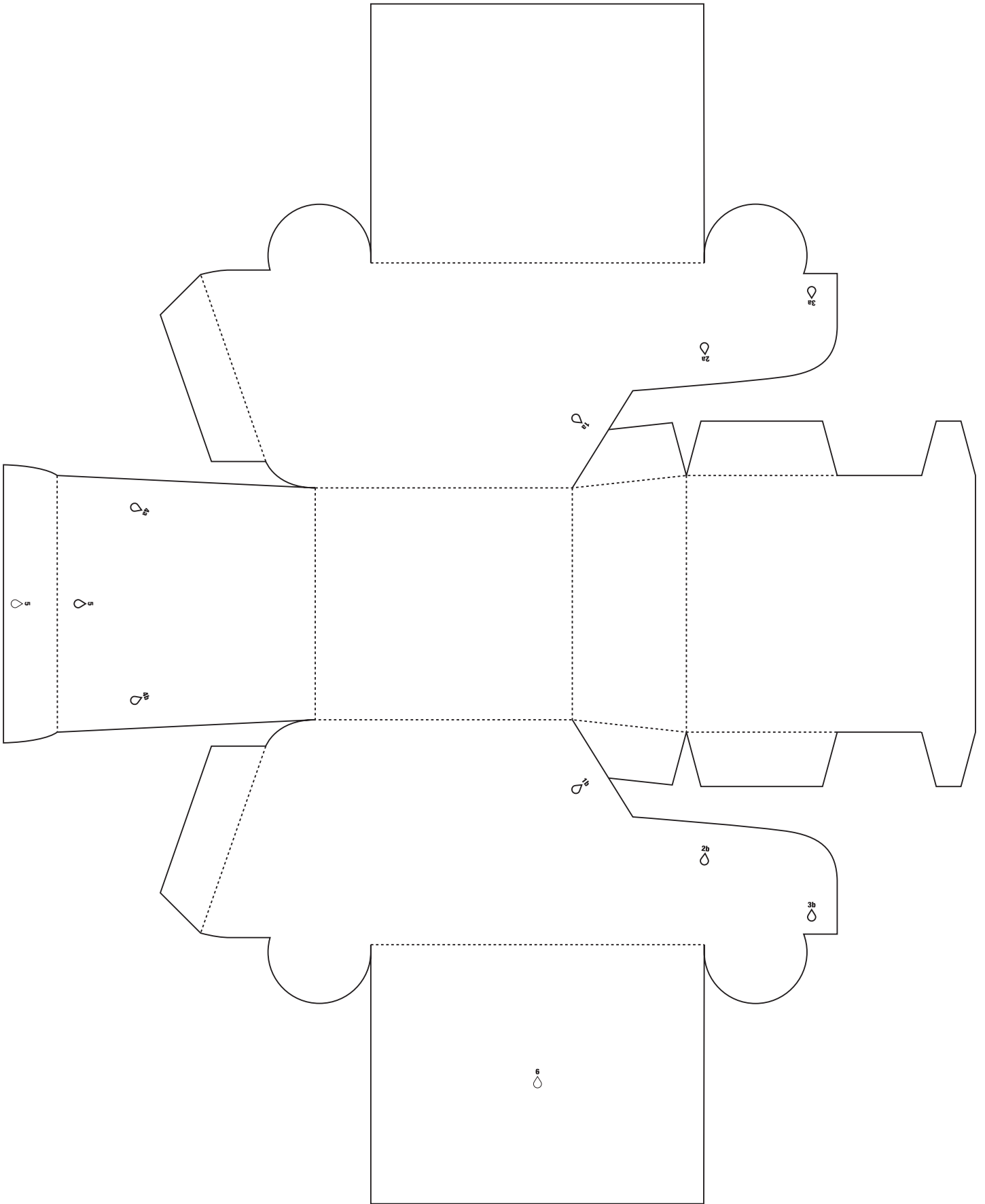

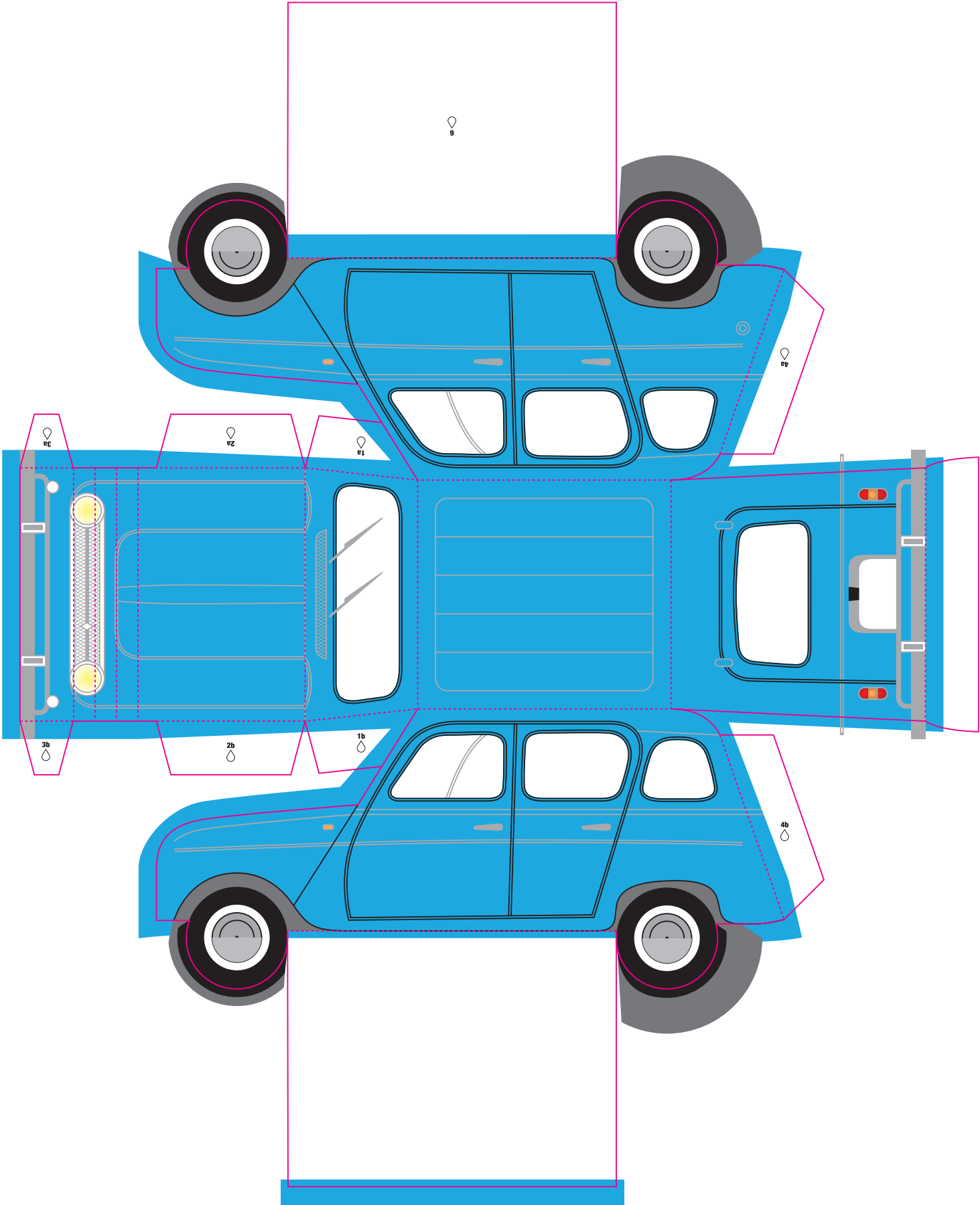

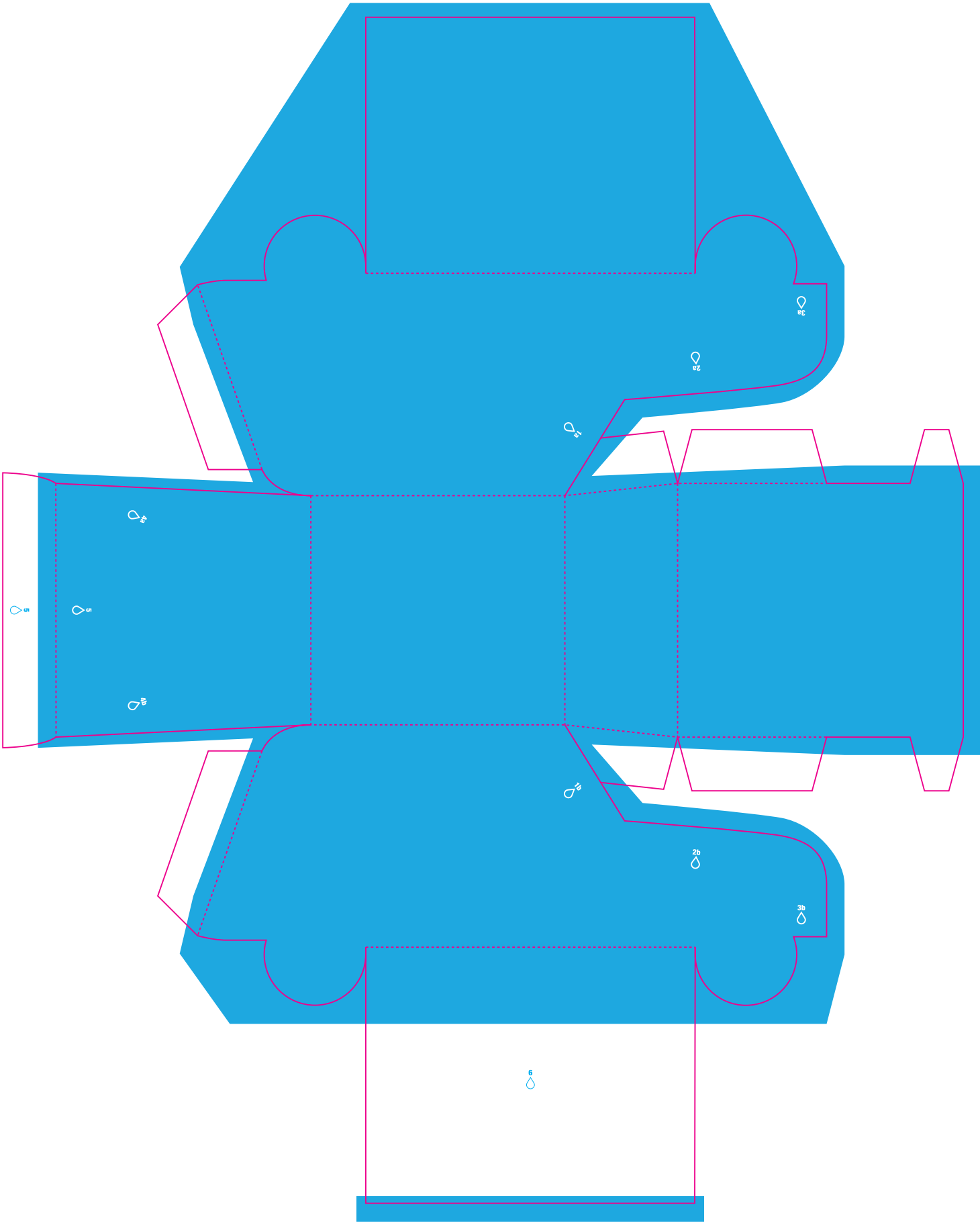

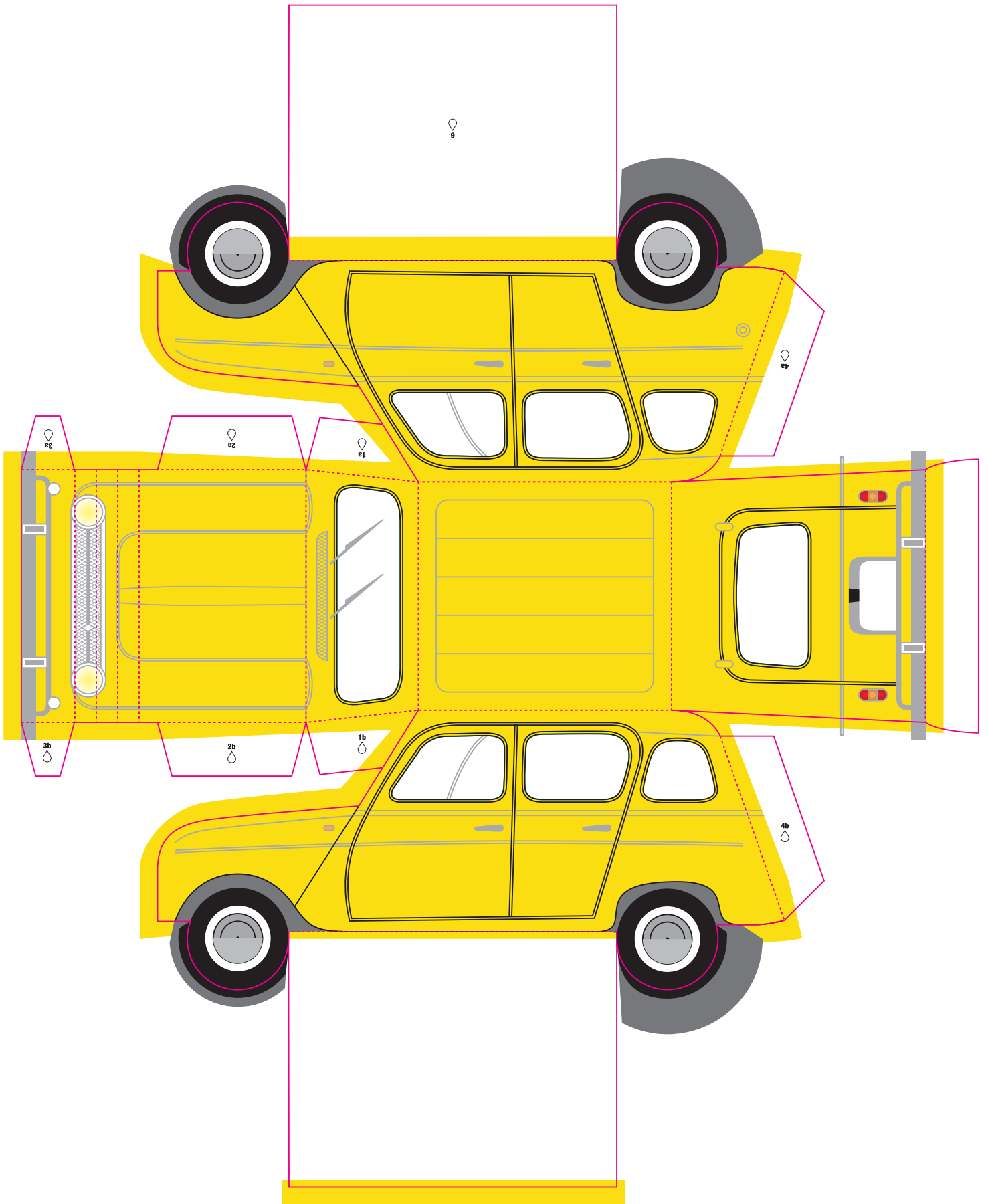

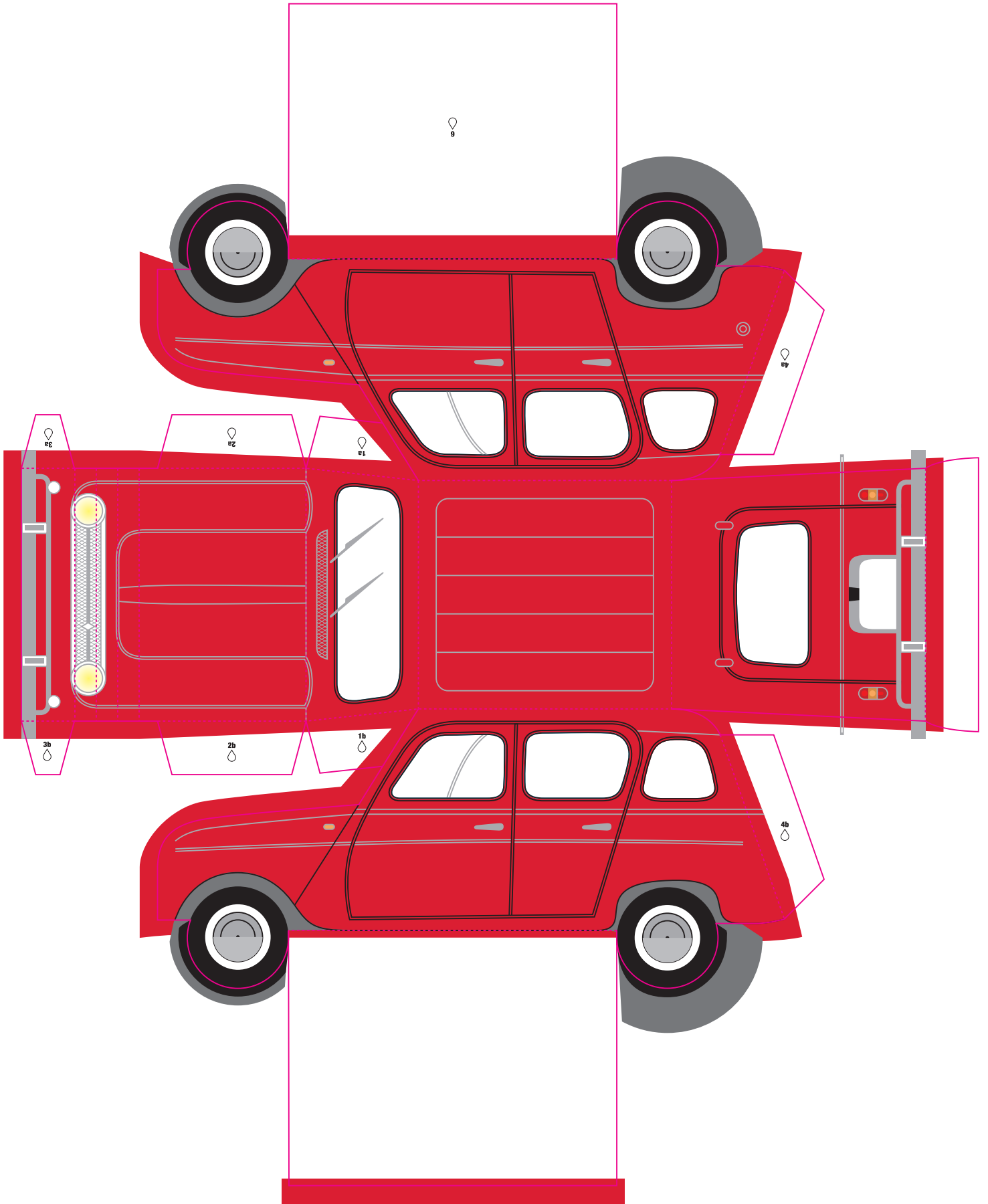

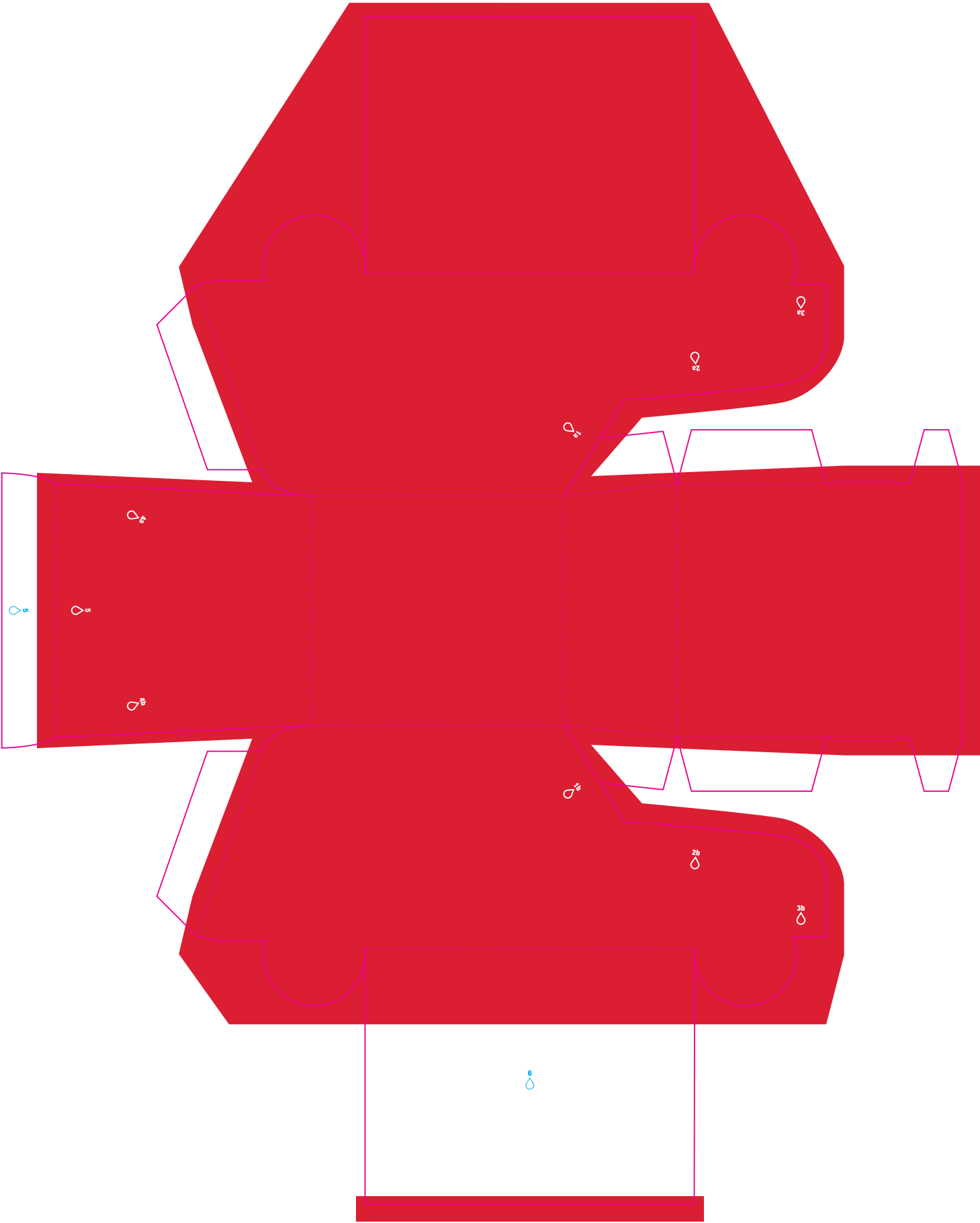

Renault FUEGO

Uno de los autos más deseados por los argentinos en los ochenta y principios de los noventa. Totalmente revolucionario para su época por sus prestaciones y diseño aerodinámico. Como auto de competición participó en múltiples campeonatos de TC 2000 llegando a acumular 8 títulos.



KIKUMENIA

RENAULT
Passion for life

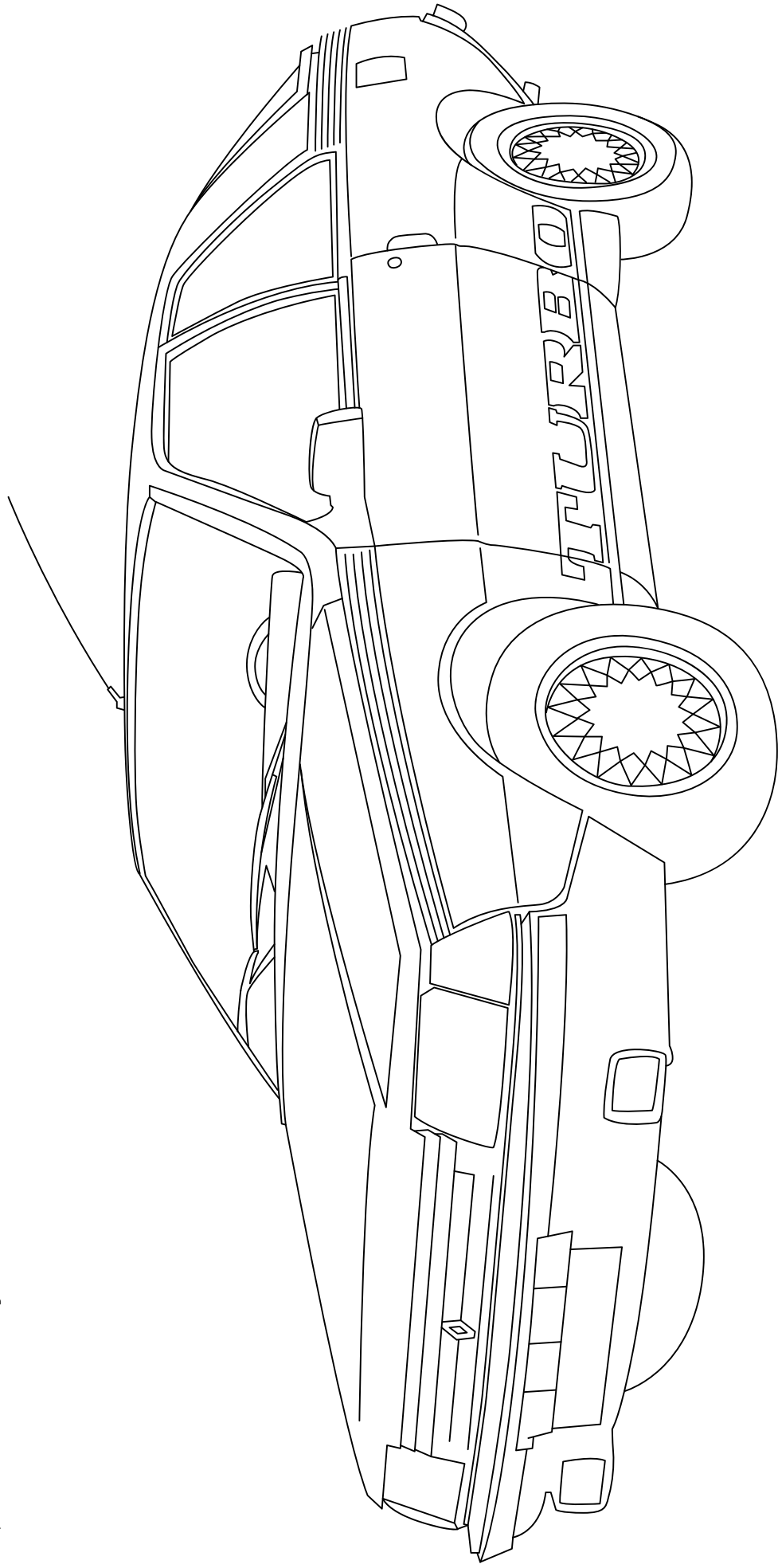

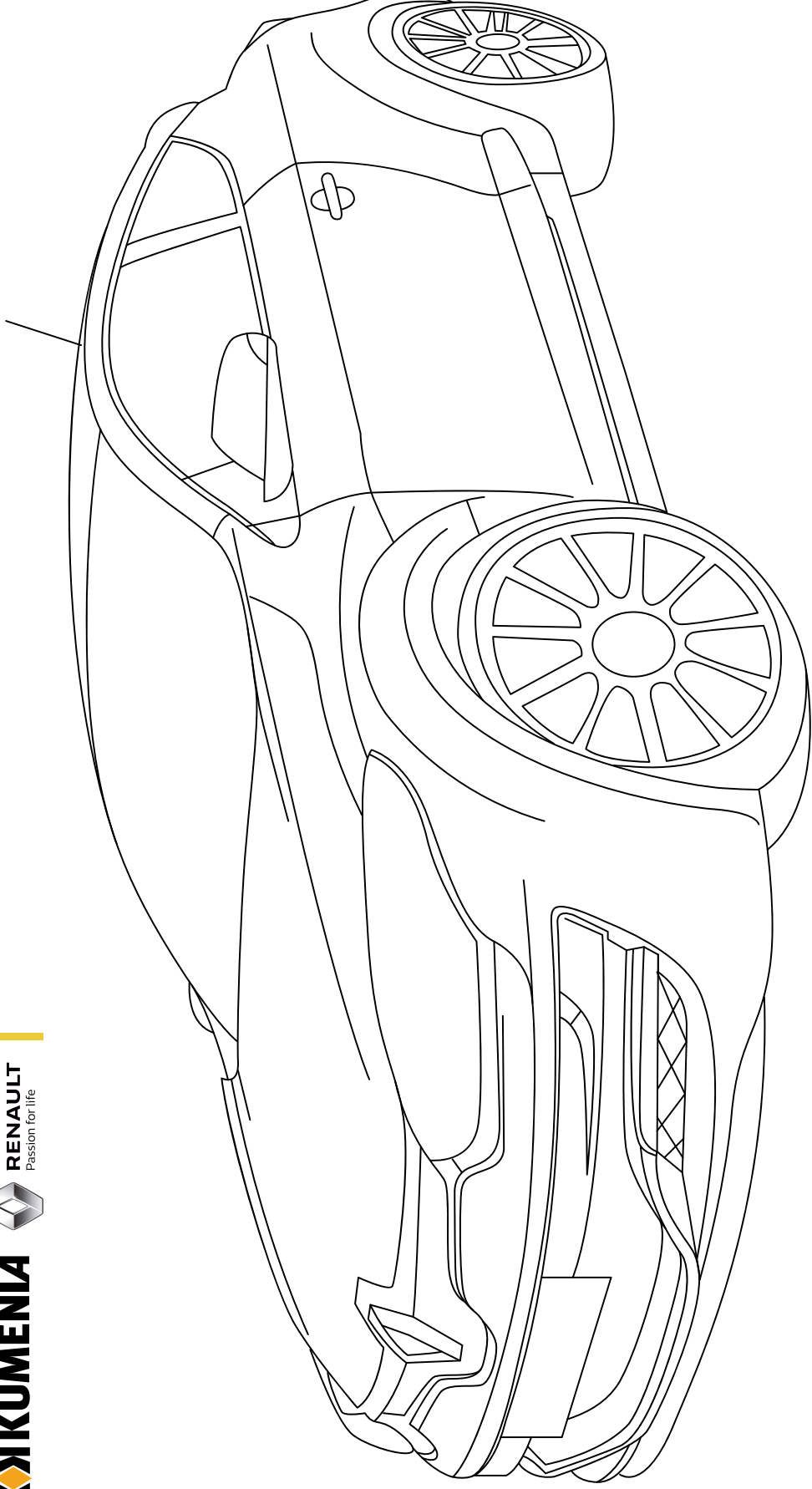

Renault **MEGANE R.S.**

La tercera generación del emblema deportivo de Renault. Cuenta con motor naftero de 1.998 centímetros cúbicos, con turbo, inyección indirecta e intercooler y 265 CV de potencia, la versión RS del Megane ruge con su andar. Su diseño agresivo, se convirtió en un ícono amado y deseado desde su lanzamiento en 1994 hasta hoy.

Renault FLUENCE GT

Reciente tricampeón del Súper TC2000. La estrella de equipo Renault Sport se consagró campeón en 2019 de la mano de Leonel Pernia, luego de haber triunfado también en 2017 y 2018 con Facundo Ardusso. En 2019 se alzó, por tercer año consecutivo y sin discusiones, con los títulos de Pilotos, Marcas y Equipos. Una leyenda vigente.

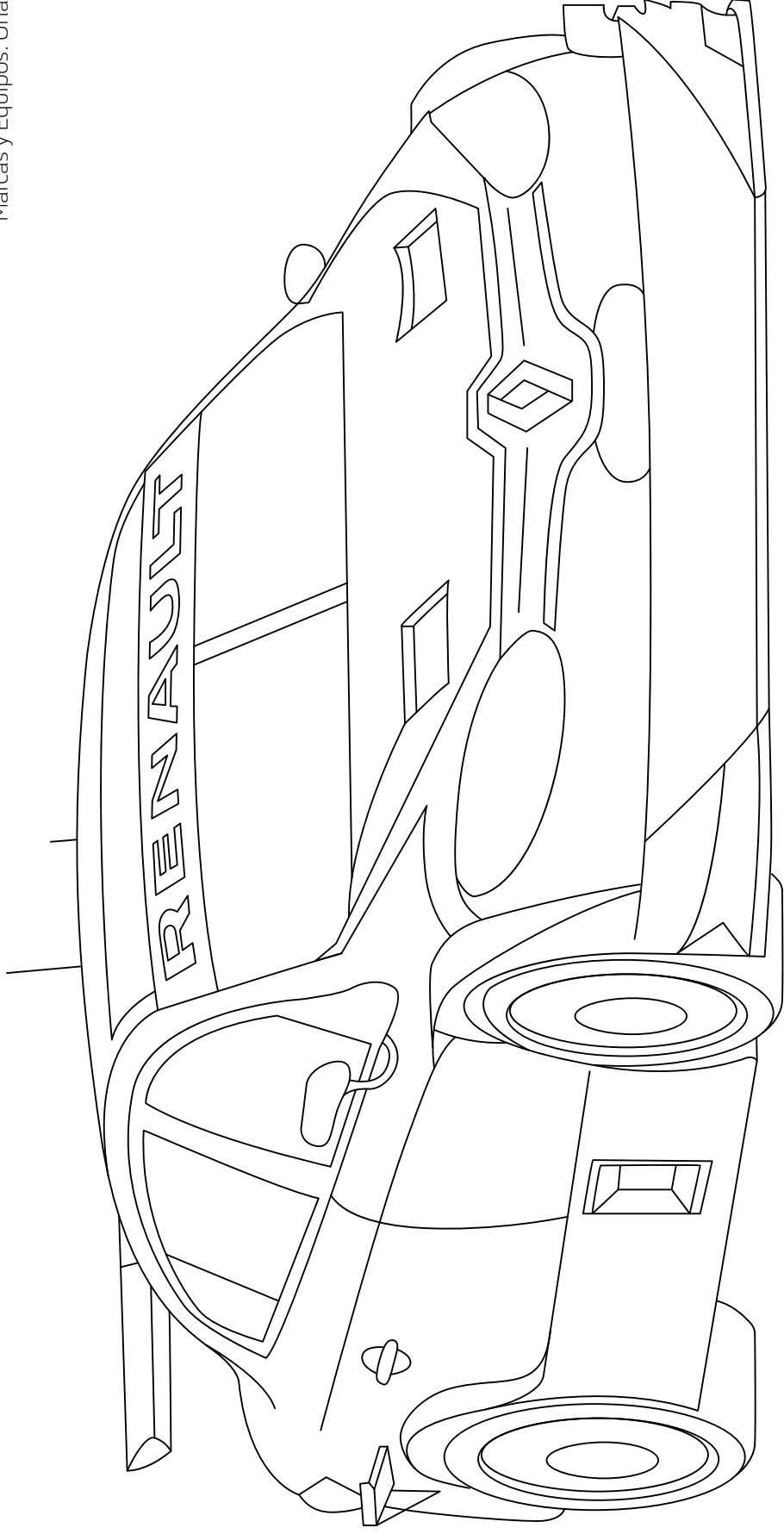

Renault RS01

En 1977 Renault debutó con este mítico monoplaza en la Fórmula 1. Era la primera vez que un equipo usaba motores turbo. Dos años después obtiene su primera victoria en el Gran Premio de Francia con un monoplaza pilotado por Jean Pierre Jabouille. A partir de ahí Renault se transformaría en una marca indispensable en la F1, logrando más de 100 podios, 35 victorias y 2 campeonatos mundiales.

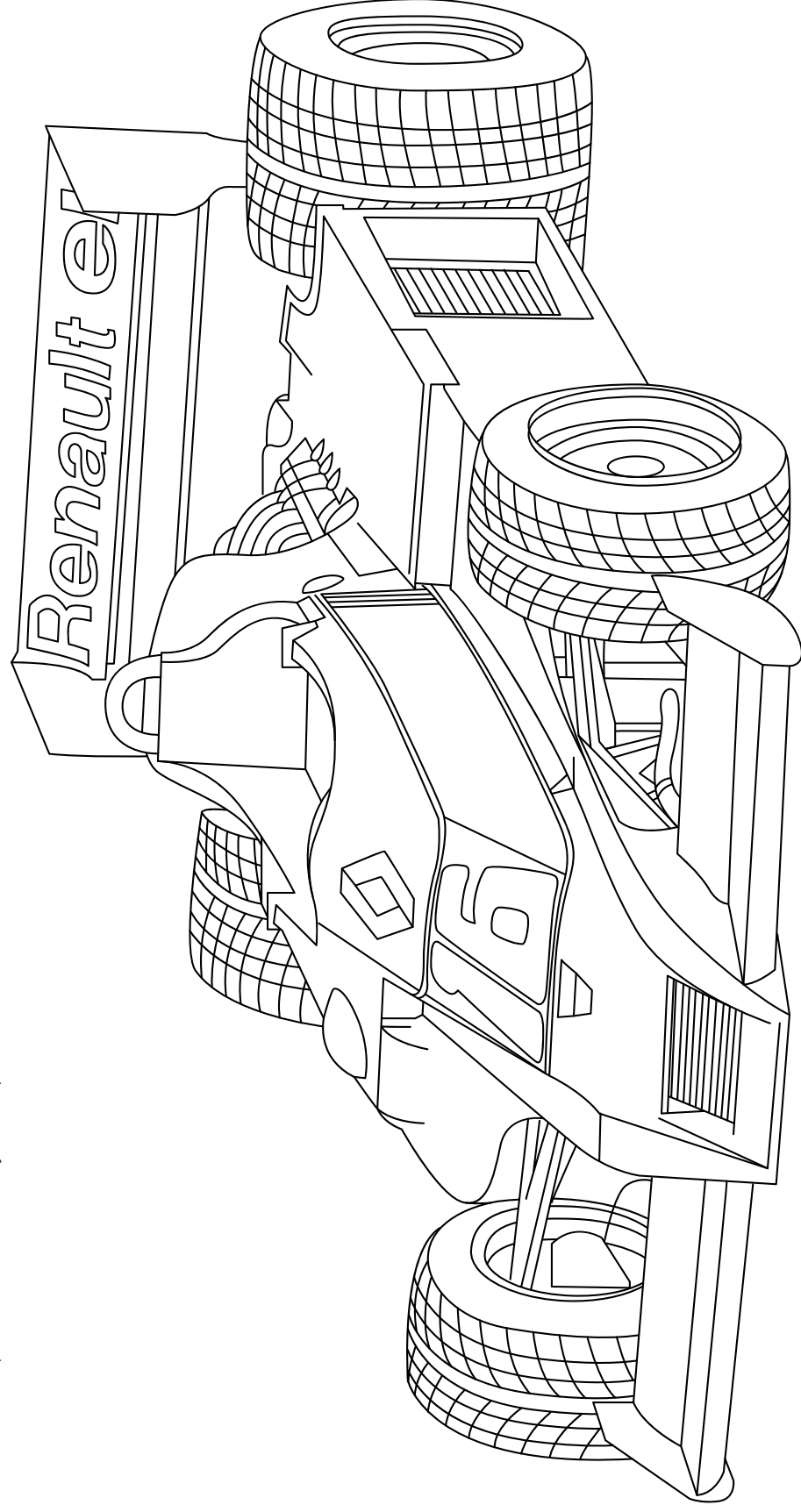

Renault TORINO

Un verdadero mito de la industria automotriz argentina. El Torino aún despierta pasiones y sigue siendo un auto amado. Desde el punto de vista mecánico era confiable y brindaba altas prestaciones gracias a su motorización. Ganador de varios títulos de Turismo Carretera, marcó un hito para el automovilismo nacional con su gran participación en 1969 en las "84 horas de Nürburgring".



KUMENIA

RENAULT
Passion for life

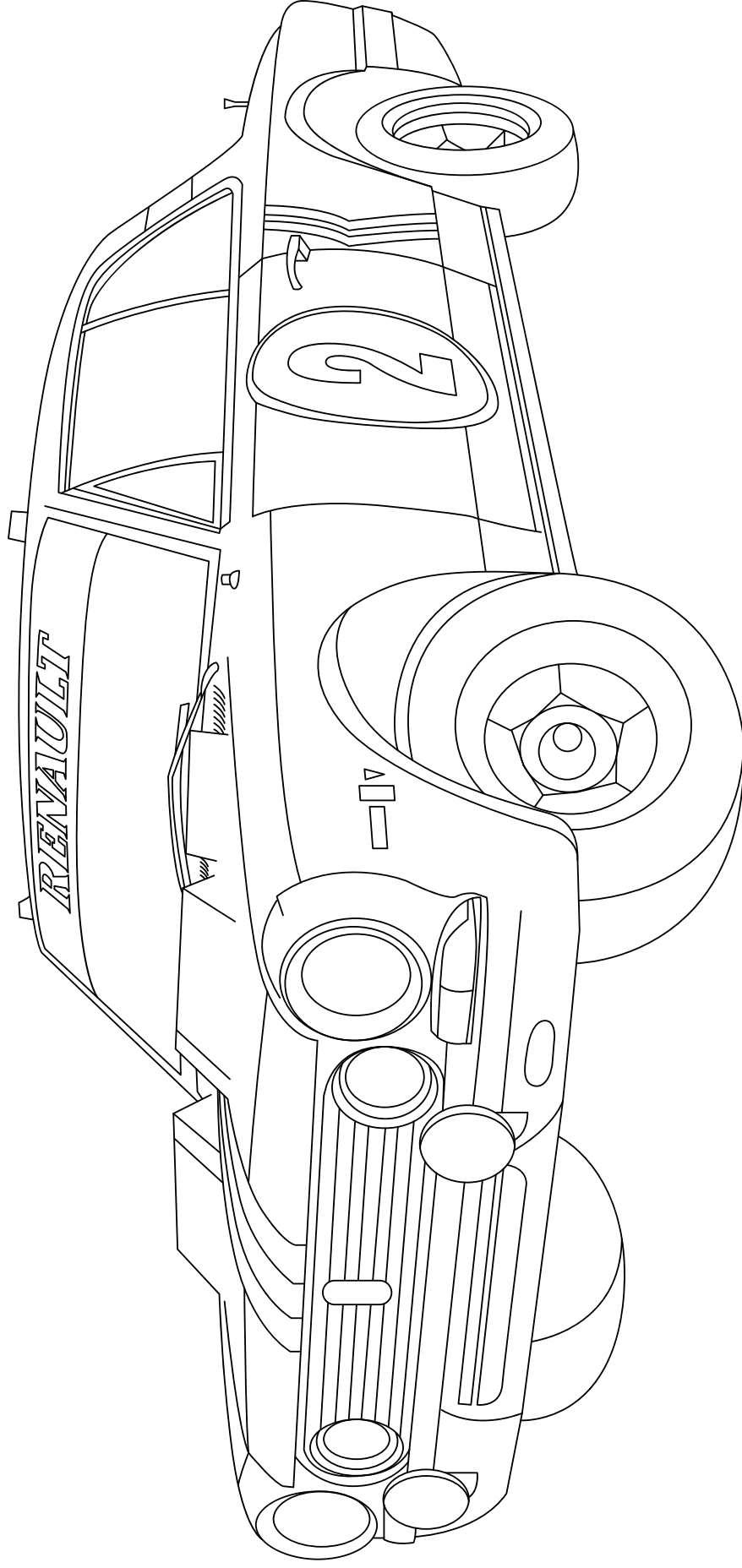

Renault SANDERO R.S.

El recién llegado. El Sandero R.S. que acaba de ser lanzado en Argentina es un auto extremadamente ágil, rápido y por sobre todo divertido. Puede alcanzar los 200 km/h de velocidad máxima y acelerar de 0 a 100 km/h en 8,5 segundos. Un auto que enamoró a los argentinos, siendo el país donde más fue vendido en todo el mundo.



KIKUMENIA

RENAULT
Passion for life

